

INGCO

Wall Chaser

SCANALATORE PER MURO



WLC15008 UWLC15008 WLC15008-4 WLC15008-6
WLC15008-8 WLC15008-9 WLC15008S

 **ingcoglobal**
 **INGCO GLOBAL**



ISTRUZIONI DI SICUREZZA

Avvertenze generali sulla sicurezza degli utensili elettrici



ATTENZIONE. Leggere tutte le avvertenze di sicurezza e tutte le istruzioni. La mancata osservanza delle avvertenze e delle istruzioni può provocare scosse elettriche, incendi e / o lesioni gravi.

Conservare tutti gli avvisi e le istruzioni per consultarle in seguito..

Il termine "elettroutensile" nelle avvertenze si riferisce all'utensile elettrico alimentato a rete (con filo) o all'utensile elettrico alimentato a batteria (senza filo).

1. Sicurezza dell'area di lavoro

a. Mantenere l'area di lavoro pulita e ben illuminata. Le aree disordinate o buie favoriscono il verificarsi di incidenti.

b. Non utilizzare utensili elettrici in ambienti a rischio di esplosione, ad esempio in presenza di liquidi, gas o polvere infiammabili. Gli utensili elettrici generano scintille che possono incendiare polvere o fumi.

c. Tenere lontani i bambini e gli astanti durante l'utilizzo di un elettroutensile. Le distrazioni possono far perdere il controllo dello strumento.

2. Sicurezza elettrica

a. Le spine degli utensili elettrici devono corrispondere alla presa. Non modificare mai la spina in alcun modo. Non utilizzare eventuali adattatori con utensili elettrici collegati a terra. Le spine non modificate e le prese corrispondenti riducono il rischio di scosse elettriche.

b. Evitare il contatto del corpo con superfici collegate a terra, quali tubi, radiatori, fornelli e frigoriferi. Il rischio di scosse elettriche è maggiore se il corpo è collegato a terra o a terra.

c. Non esporre gli utensili elettrici a pioggia o condizioni di bagnato. L'acqua che entra in un elettroutensile aumenta il rischio di scosse elettriche.

d. Non tirare il cavo. Non utilizzare mai il cavo per trasportare, tirare o scollegare l'attrezzo elettrico. Tenere il cavo lontano da fonti di calore, olio, spigoli vivi o parti in movimento. I cavi danneggiati o impigliati aumentano il rischio di scosse elettriche.

e. Quando si utilizza un elettroutensile all'aperto, utilizzare una prolunga adatta per l'uso all'aperto. L'uso di un cavo adatto all'uso esterno riduce il rischio di scosse elettriche.

3. Sicurezza personale

a. Rimanere sempre in allerta, osservare le operazioni e usare il buon senso quando si usa un elettroutensile. Non utilizzare uno strumento elettrico quando si è stanchi o sotto l'effetto

di droghe, alcool o farmaci. La disattenzione durante il funzionamento degli utensili elettrici potrebbe causare lesioni personali gravi.

b. Utilizzare dispositivi di protezione individuale. Indossare sempre una protezione per gli occhi. Dispositivi di protezione quali maschera antipolvere, scarpe antiscivolo, elmetto protettivo o protezione dell'udito utilizzati riducono il rischio di lesioni personali.

c. Prevenire l'avvio involontario. Assicurarsi che l'interruttore sia in posizione off prima di collegarlo alla fonte di alimentazione e / o al pacco batteria, sollevare o trasportare lo strumento. Il trasporto di elettroutensili con il dito sull'interruttore o l'attivazione di elettroutensili con l'interruttore acceso può provocare incidenti.

d. Rimuovere qualsiasi chiave o chiave di regolazione prima di accendere l'utensile elettrico. Una chiave o una chiave lasciata attaccata a una parte rotante dell'utensile elettrico può provocare lesioni personali.

e. Non sbilanciarsi. Mantenere il giusto equilibrio ed equilibrio in ogni momento. Ciò consente un migliore controllo dell'utensile elettrico in situazioni impreviste.

f. Vestirsi adeguatamente. Non indossare abiti larghi o gioielli. Tenere capelli, indumenti e guanti lontano dalle parti in movimento. Abiti larghi, gioielli o capelli lunghi possono rimanere impigliati nelle parti in movimento.

g. Se sono previsti dispositivi per il collegamento delle strutture di estrazione e raccolta della polvere, assicurarsi che siano collegati e utilizzati correttamente. L'uso della raccolta della polvere può ridurre i rischi legati alla polvere.

4. Uso e manutenzione degli utensili elettrici

a. Non forzare l'utensile elettrico. Utilizzare l'utensile elettrico corretto per l'applicazione. Lo strumento elettrico corretto farà il lavoro meglio e in modo più sicuro alla velocità per la quale è stato progettato.

b. Non utilizzare l'attrezzo elettrico se l'interruttore non lo accende e si spegne. Qualsiasi elettroutensile che non può essere controllato con l'interruttore è pericoloso e deve essere riparato.

c. Scollegare la spina dalla fonte di alimentazione e / o il pacco batteria dall'utensile elettrico prima di effettuare qualsiasi regolazione, sostituzione degli accessori o conservazione degli elettroutensili.

Tali misure di sicurezza preventive riducono il rischio di avvio accidentale dell'utensile elettrico.

d. Conservare gli utensili elettrici inattivi fuori dalla portata dei bambini e non consentire a persone che non hanno familiarità con l'utensile elettrico o queste istruzioni di utilizzare l'utensile elettrico.

Gli utensili elettrici sono pericolosi nelle mani di utenti non addestrati.

e. Effettuare regolarmente la manutenzione di utensili elettrici. Verificare il disallineamento o l'accoppiamento delle parti in movimento, la rottura delle parti e qualsiasi altra condizione che possa influire sul funzionamento dell'utensile elettrico. Se danneggiato, far riparare l'utensile elettrico prima dell'uso. Molti incidenti sono causati da una cattiva manutenzione utensili elettrici.

f. Mantenere gli utensili da taglio affilati e puliti. Gli utensili da taglio correttamente mantenuti con bordi affilati hanno meno probabilità di incastrarsi e sono più facili da controllare.

g. Utilizzare l'utensile elettrico, gli accessori e le punte degli utensili, ecc. in conformità con queste istruzioni, tenendo conto delle condizioni di lavoro e del lavoro da eseguire. L'uso dell'utensile elettrico per operazioni diverse da quelle previste potrebbe provocare situazioni pericolose.

5. Riparazioni.

Far riparare il proprio elettroutensile da una persona di riparazione qualificata utilizzando solo parti di ricambio identiche. Ciò garantirà il mantenimento della sicurezza dell'utensile elettrico.

INDICAZIONI SULLA SALUTE



ATTENZIONE Durante la perforazione, levigatura, segatura o smerigliatura, verranno prodotte particelle di polvere.

In alcuni casi, a seconda dei materiali con cui stai lavorando, questa polvere può essere particolarmente dannosa per te (ad es. Piombo da vecchie vernici lucide).

Si consiglia di considerare i rischi associati ai materiali con cui si sta lavorando e di ridurre il rischio di esposizione. In particolare è necessario:

- Lavorare in un'area ben ventilata.
- Lavorare con dispositivi di sicurezza approvati, come maschere antipolvere appositamente progettate per filtrare particelle microscopiche.

ULTERIORI ISTRUZIONI DI SICUREZZA PER IL TUO SCANALATORE DA MURO

1. Mantenere lo strumento con cura

- 1) Conservare l'attrezzatura di taglio affilata e pulita, in modo da ottenere un buon risultato, in sicurezza.
- 2) Seguire le istruzioni per la lubrificazione e la sostituzione delle parti.
- 3) Ispezionare regolarmente il cavo di alimentazione e far riparare un cavo danneggiato da un centro di assistenza autorizzato.
- 4) Ispezionare regolarmente i cavi di prolunga e sostituire eventuali cavi danneggiati.
- 5) Mantenere le impugnature asciutte, pulite e prive di grasso e olio.

2. Rimuovere gli strumenti di regolazione e le chiavi

Non accendere mai la macchina, fino a quando non si è verificato che eventuali strumenti di regolazione o chiavi siano stati rimossi.

3. Evitare l'avvio involontario

Non trasportare mai una macchina collegata con un dito sull'interruttore. Assicurarsi che l'interruttore sia in posizione "OFF", prima di collegare la macchina all'alimentazione.

4. Utilizzare prolunghe esterne

Ogni volta che si utilizza lo strumento all'aperto, utilizzare sempre prolunghe appositamente progettate per l'uso esterno.

5. Prestare sempre attenzione

Prestare sempre attenzione usando il buon senso. Non utilizzare lo strumento quando si è stanchi.

6. Ispezionare le parti danneggiate

1) Prima di utilizzare l'utensile, se qualche funzione di sicurezza come una copertura protettiva o altra parte è stata danneggiata, assicurarsi assolutamente che la macchina sia ancora sicura da usare e che la parte possa ancora svolgere la sua funzione protettiva.

2) Controllare l'allineamento e la libera circolazione delle parti in movimento, la possibile rottura delle parti, gli accessori e le eventuali irregolarità che potrebbero influire negativamente sul funzionamento.

3) Una copertura di sicurezza o qualsiasi altra parte danneggiata deve essere adeguatamente riparata o sostituita da un agente di servizio autorizzato, se non diversamente indicato in queste istruzioni.

4) Far sostituire eventuali interruttori difettosi da un centro di assistenza autorizzato.

5) Non utilizzare mai lo strumento ogni volta che lo strumento non può essere impostato su "ON" o "OFF" con il suo interruttore.

7. Ulteriori cautele

1) L'uso di qualsiasi parte o accessorio, diversi da quelli descritti nelle presenti istruzioni per l'uso, può provocare lesioni personali.

2) Non utilizzare lame deformate o incrinata.

3) Non utilizzare lame in acciaio ad alta velocità.

4) Non interrompere la rotazione delle lame esercitando una pressione laterale sul disco.

5) Rimuovere la spina dall'alimentazione di rete prima di sostituire la lama, effettuare regolazioni o altri lavori di manutenzione.

8. Attenzione



Utilizzare sempre le attrezzature di sicurezza appropriate necessarie per il prodotto, ad es. Occhiali / Occhiali protettivi, Cuffie antirumore (indispensabili con strumenti con un livello di rumore superiore a 85 dB (A), guanti e maschere facciali, assicurandosi sempre che le attrezzature di sicurezza siano in buone condizioni!



Attenzione! Non forare, tagliare o lavorare su superfici in cui i cavi elettrici, i tubi del gas o dell'acqua potrebbero essere nascosti. Utilizzare sempre un rilevatore adatto per cercare cavi o tubazioni nascosti o reperire consigli dall'azienda locale per l'energia o l'acqua.



Doppio isolamento:

Lo strumento ha un doppio isolamento, il che significa che tutte le parti metalliche esterne sono isolate elettricamente dall'alimentazione di rete. Il risultato viene raggiunto posizionando barriere di isolamento tra i componenti elettrici e meccanici che rendono superflua la messa a terra dell'utensile.

Nota importante:

Rimuovere la spina principale dalla presa prima di effettuare qualsiasi regolazione o manutenzione. Assicurarsi che la tensione di alimentazione sia uguale alla tensione della targhetta dell'utensile.

SIMBOLI



Leggere il manuale



Attenzione



Indossare i guanti



Indossare maschera per la polvere



Indossare cuffie protettive



Indossare occhiali protettivi



Conforme alle pertinenti norme di sicurezza

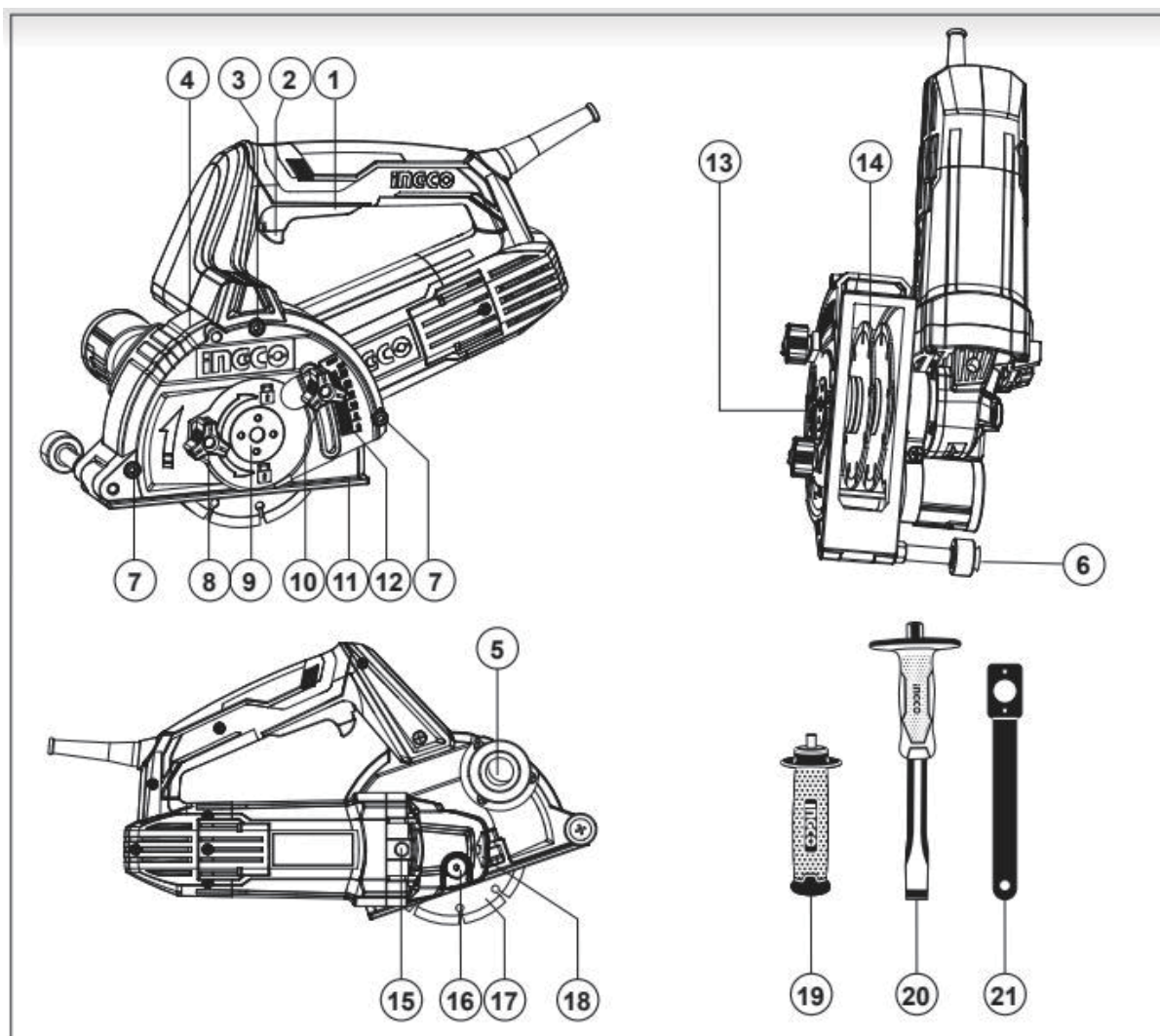

1. INTERRUPTORE DI ATTIVAZIONE ON / OFF
2. PULSANTE "BLOCCO OFF"
3. PUNTO DI ATTACCO PER MANIGLIA AUSILIARIA
4. PROTEZIONE FISSA
5. COLLEGAMENTO ALL'ESTRAZIONE DELLA POLVERE
6. RUOTA DI GUIDA
7. BULLONE PER PROTEZIONE DI FISSAGGIO
8. MANOPOLA BLOCCO TAPPO FLANGIA
9. TAPPO FLANGIA
10. REGOLAZIONE DELLA MANOPOLA DI PROFONDITÀ DEL CANALE
11. PIASTRA DI BASE
12. SCALA DI PROFONDITÀ DEL CANALE
13. FLANGIA ESTERNA
14. RONDELLE DI DISTANZA
15. TAPPO DI SPAZZOLA IN CARBONIO (SU ENTRAMBI I LATI)
16. PULSANTE DI BLOCCAGGIO MANDRINO
17. DISCO DA TAGLIO DIAMANTI
18. FRECCIA DI DIREZIONE DI TAGLIO

- 19. MANIGLIA AUSILIARIA
- 20. SCALPELLO
- 21. CHIAVE SPANNER

DATI TECNICI

Model No.:	WLC15008 WLC15008-6(ISRAEL Plug) WLC15008-9(INMENTRO Plug)	WLC15008-4(IRAM Plug) WLC15008-8(BS Plug) WLC15008S(SAA Plug)	UWLC15008
Voltage:	220-240V~50/60Hz		110-120V~50/60Hz
Input power:	1500W		1500W
No-load speed:	10500/min		10500/min
Disc diameter:	125mm		5"
Spindle thread:	M14		M14
Cutting depth:	3-29mm		1/8" - 1-1/8"
Cutting width:	8-30mm		5/16" - 1-3/16"
Blade size:	Ø125x2.2x7.0xØ22.23mm		Ø5"x3/32"x9/32"xØ7/8"
Double insulation:	<input type="checkbox"/>		<input type="checkbox"/>
Weight:	5.0Kg		5.0Kg

DATI SUL RUMORE

Livello di pressione sonora: 91,6 dB (A)

Livello di potenza sonora: 102,6 dB (A)

Incertezza: 3dB (A)

Indossare protezioni per le orecchie quando la pressione del suono supera: 85 dB (A)



ACCESSORI

Scalpello 1 pezzo

Lame diamantate 4 pezzi

Spazzola in carbonio 1 set

Maniglia ausiliaria 1 pezzo

ISTRUZIONI DI FUNZIONAMENTO

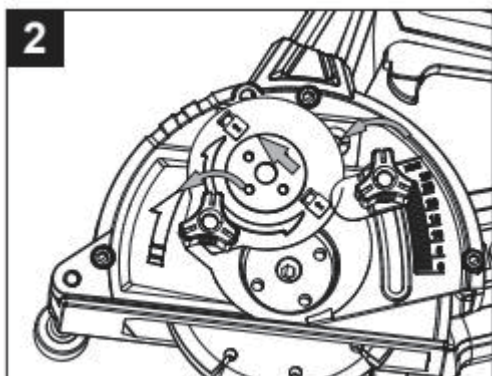

AVVERTIMENTO!

Prima di usare lo scanalatore da pareti, assicurarsi di leggere attentamente questo manuale di istruzioni! MAI premere il pulsante di blocco del mandrino mentre la macchina è in funzione.

Scollegare SEMPRE lo strumento dall'alimentazione PRIMA di eseguire qualsiasi regolazione o manutenzione.

1. Montaggio dei dischi da taglio

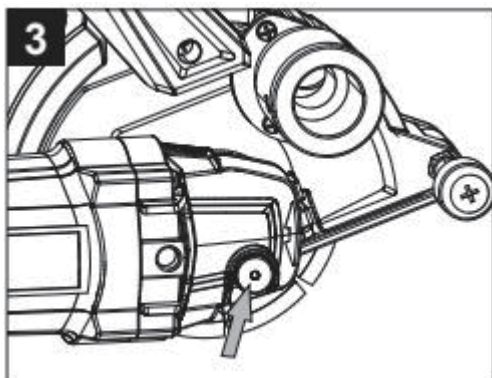

ATTENZIONE

Utilizzare solo dischi da taglio diamantati adatti al materiale da tagliare.

Questo strumento è progettato per tagliare materiali come cemento armato e muratura senza l'uso di acqua.

Allentare innanzitutto la manopola di profondità del canale di regolazione, quindi allentare la manopola di blocco del cappuccio della flangia. A questo punto è possibile far scorrere il tappo della flangia verso l'alto e rivelare la flangia (vedere la figura 2)

Utilizzando la chiave in dotazione è possibile annullare la flangia, contemporaneamente premere il pulsante di blocco del mandrino.

(vedere figure 3 e 4)

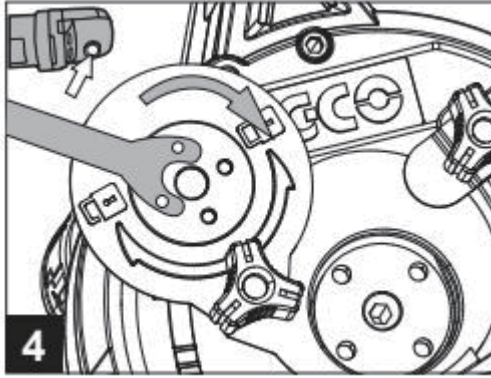

NOTA IMPORTANTE: la filettatura è a sinistra, quindi girare la chiave in senso ORARIO. Rimuovere completamente la flangia e le rondelle distanziali.



NOTA IMPORTANTE: è presente una rondella "di sicurezza" in gomma, rimuoverla e metterla da parte prima di montare le lame di taglio. NON UTILIZZARLA durante il normale funzionamento.

A questo punto si possono assemblare le lame e le rondelle distanziali per adattarle all'utilizzo (vedere figure 5 e 6)

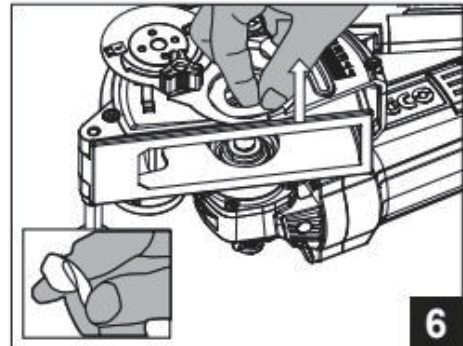
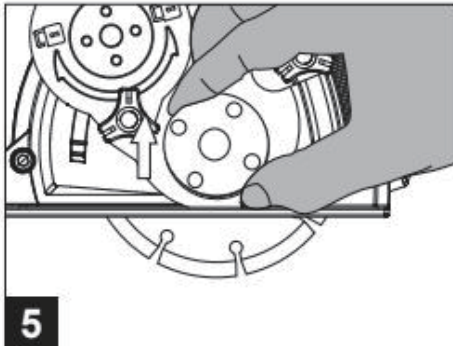

Regolazione della larghezza della scanalatura (la distanza tra le due ruote diamantate)

La larghezza della scanalatura nel pezzo può essere regolata modificando il numero delle rondelle distanti, come mostrato nella tabella:

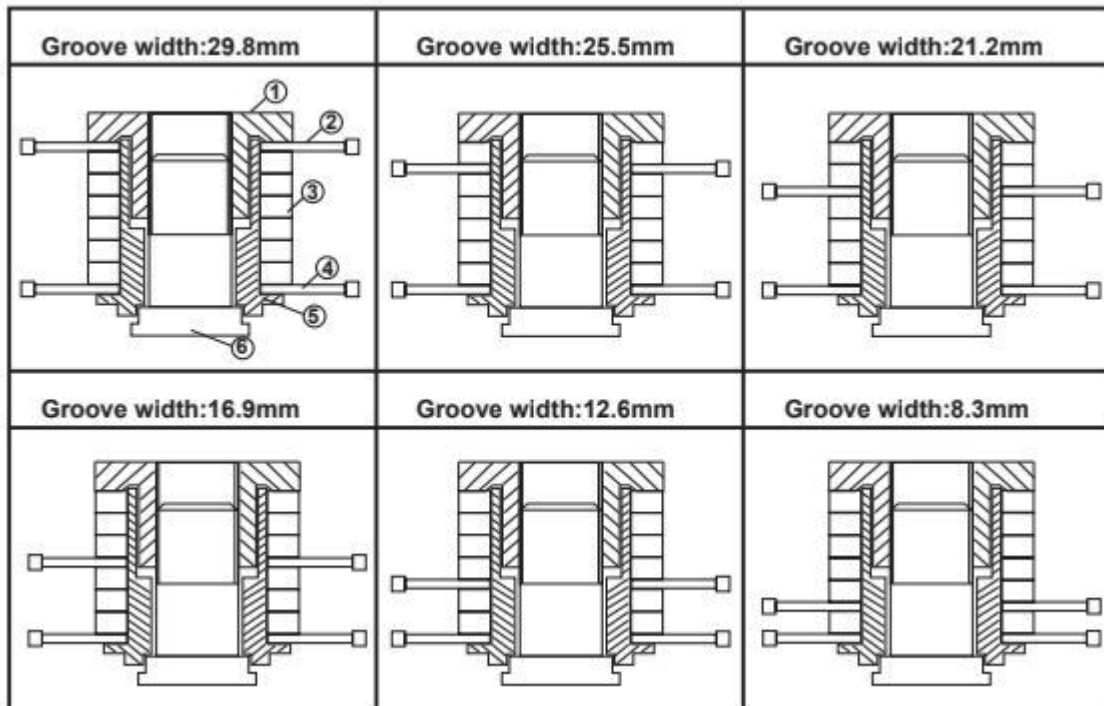

1. flangia esterna 2. ruota diamantata 3. rondelle distanziali
4. rotella diamantata 5. flangia di supporto 6. Mandrino di azionamento

2. Regolazione della larghezza della scanalatura

È possibile regolare la larghezza della scanalatura (la distanza tra le due ruote diamantate) semplicemente cambiando la posizione della rondella di distanza, come mostrato nella tabella.

Una volta determinata la larghezza della scanalatura ottimale, montare con cura una ruota diamantata sul mandrino, quindi montare le rondelle distanziali e la seconda ruota diamantata, come appropriato (vedere le figure 7 e 8)

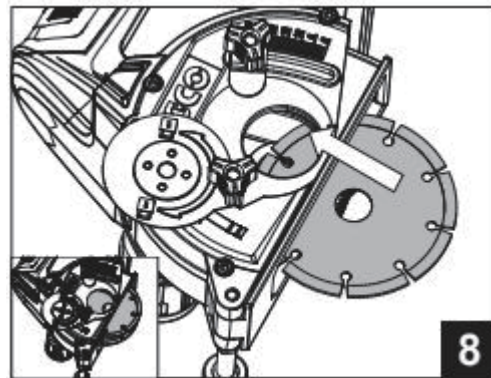
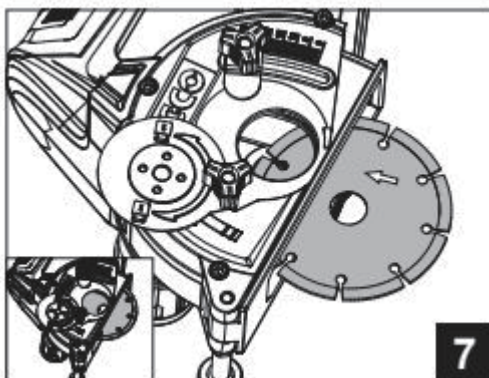



ATTENZIONE: la flangia di supporto deve essere sempre posizionata sull'albero motore e non deve essere libera di ruotare, assicurarsi che sia completamente posizionata prima di caricare i dischi e le rondelle distanti!



NOTA: assicurarsi sempre di aver montato le ruote correttamente e in conformità con le frecce di direzione sul disco diamantato e sul corpo della macchina (vedere la figura 9)

A questo punto, montare la flangia esterna e serrare usando la chiave in dotazione, di nuovo considerare che si tratta di una filettatura SINISTRA, quindi serrare in senso antiorario. Allo stesso tempo, premere il pulsante di blocco del mandrino (vedere figure 10 e 11). Abbassare infine il tappo della flangia e serrare nuovamente la manopola di bloccaggio del tappo della flangia e la manopola di profondità del canale di regolazione (vedere figura 12)

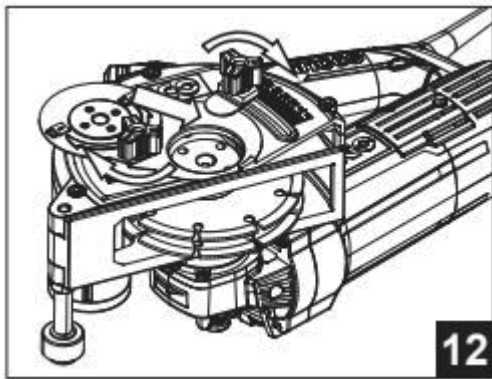
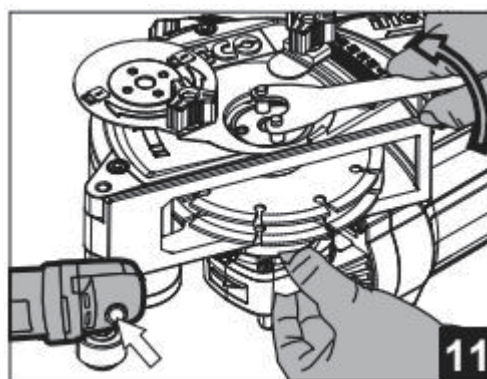
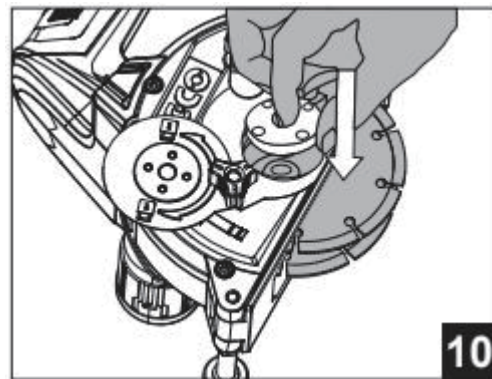
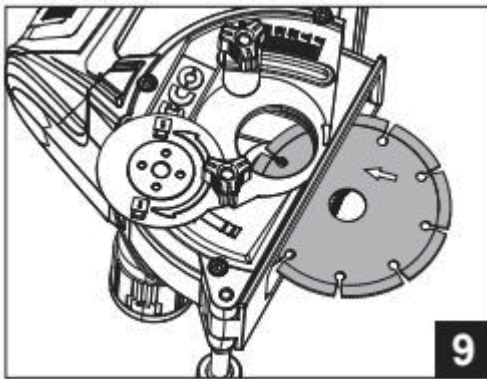

3. Regolazione della profondità della scanalatura

È possibile regolare la profondità della scanalatura semplicemente allentando la manopola di regolazione della profondità del canale e abbassando o sollevando la piastra di base nella posizione desiderata.

Stringere nuovamente la manopola di regolazione della profondità del canale dopo aver impostato la profondità (vedere figure 13,14 e 15).

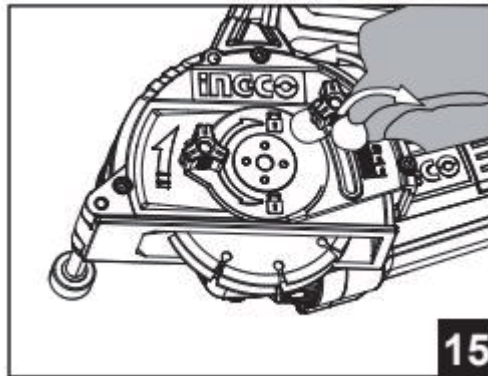
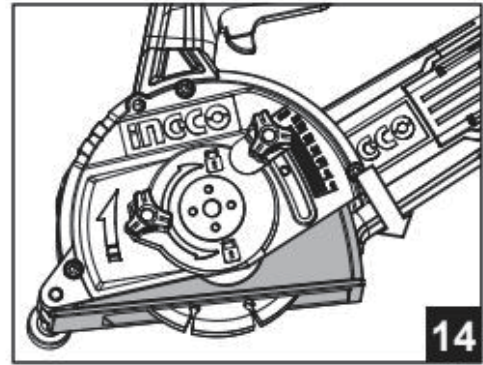
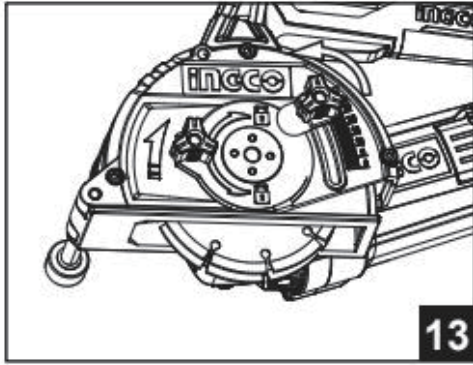

4. Rimozione della protezione fissa (metodo di fissaggio della lama alternativo)

Per pulire l'area interna della protezione dai detriti è possibile rimuovere la protezione fissa e accedere all'area interna della testa di taglio.

Svitare completamente e rimuovere la manopola di profondità del canale di regolazione e il relativo indicatore visivo, ora utilizzando la chiave a brugola fornita, allentare i due bulloni di fissaggio della protezione e sollevare la protezione fissa.

La piastra di base può anche essere rimossa sfilandola dal perno della ruota guida.

Questo metodo può essere utilizzato anche per fissare e regolare le lame di taglio.

Per riassemblare è sufficiente invertire la procedura sopra descritta.

(vedi figure 16,17,18,19,20,21,22,23,24 e 25)

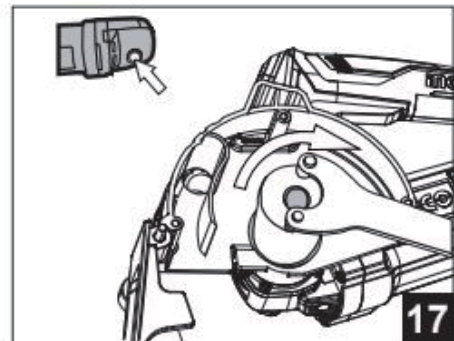
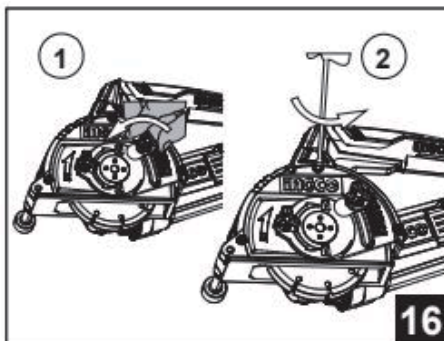

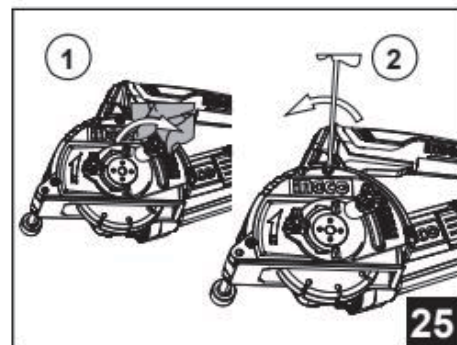
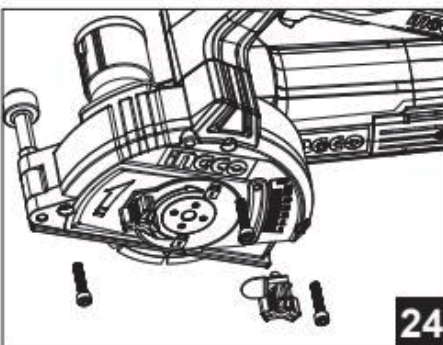
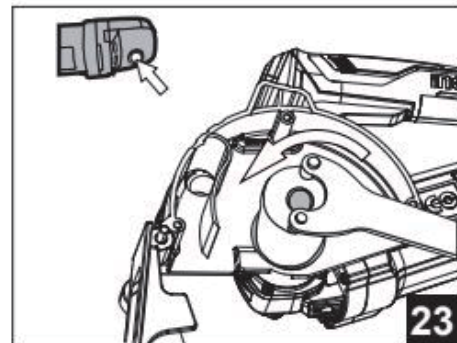
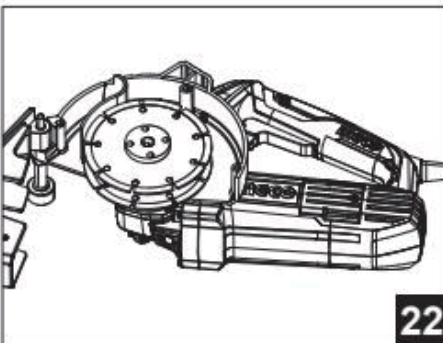
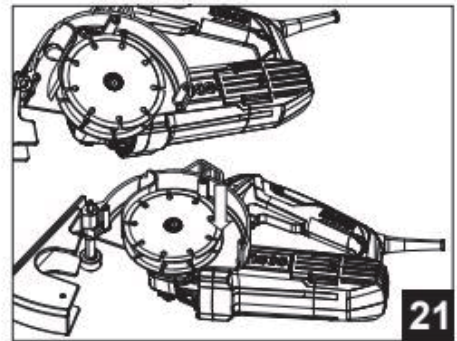
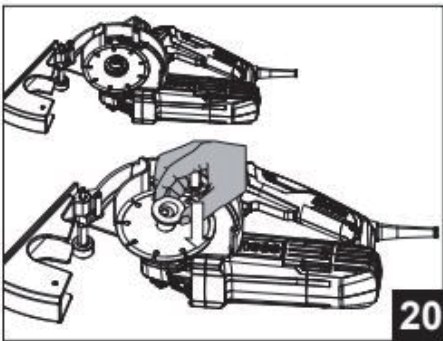
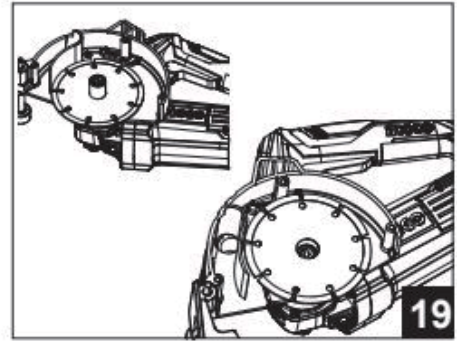
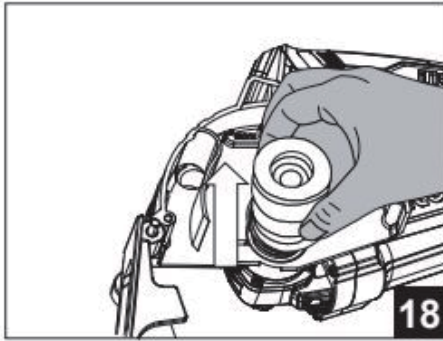

5. Montare la maniglia ausiliaria

Per la propria sicurezza, si consiglia di montare sempre la maniglia ausiliaria, mantenendo così il controllo completo dell'utensile durante il funzionamento.

Per montare la maniglia individuare la protezione fissa e semplicemente avvitare in posizione e fissarla (vedere figura 26)

6. Collegamento dell'adattatore per l'aspirazione della polvere

Lo scanalatore da parete è dotato di un adattatore per l'aspirazione della polvere.

Ha un innesto a baionetta che gli impedirà di allentarsi involontariamente durante il funzionamento.

Individua il tubo di aspirazione nell'adattatore e assicurarsi che sia posizionato saldamente.

Si consiglia di utilizzare sempre un metodo di estrazione della polvere adeguato e ciò eviterà l'accumulo di detriti e il possibile surriscaldamento del motore! (Vedere fig. 27).

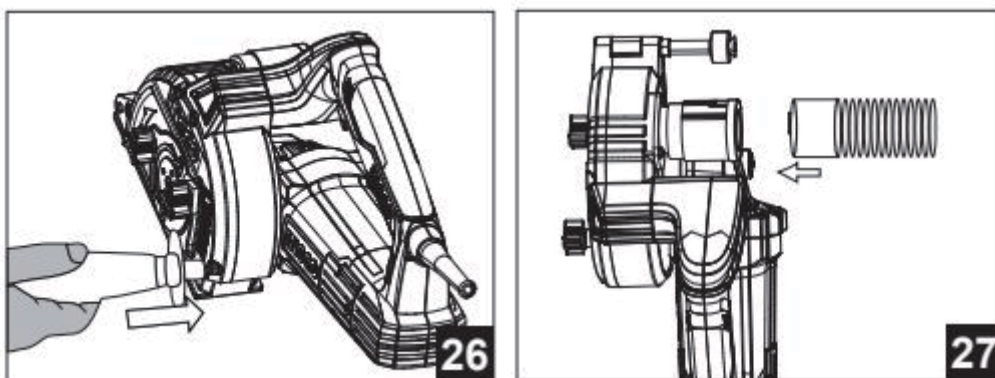

7. Accensione e spegnimento

La macchina è dotata di un pulsante di blocco di sicurezza per impedire l'avvio involontario.

Per accendere basta premere il blocco di sicurezza del pulsante e quindi premere il grilletto ON / OFF. Per spegnere rilasciare il grilletto ON / OFF. (vedere figura 28)

8. Utilizzo dello strumento

La macchina può essere utilizzata per tagliare scanalature (canali) in tutti i tipi di materiali.

Calcestruzzo, muratura e pavimentazione per esempio, senza l'uso di acqua.

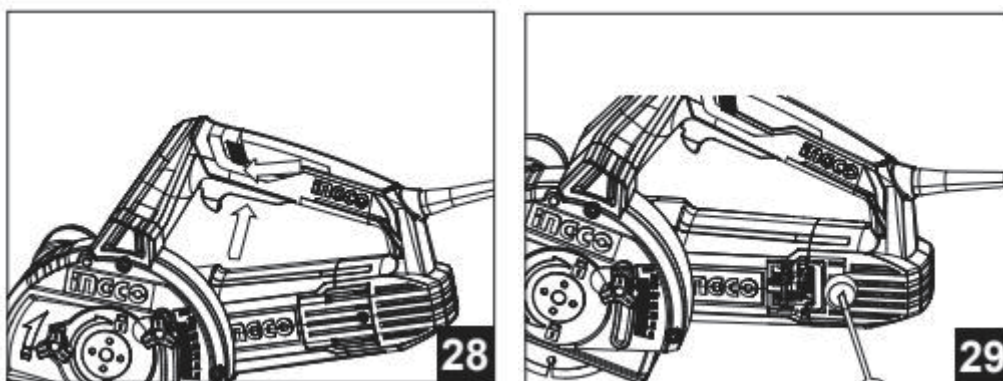

ATTENZIONE

PRIMA di iniziare i lavori assicurarsi che l'area sia libera da cavi elettrici, tubi del gas e dell'acqua.

Portare lo scanalatore da parete a contatto con il muro, accendere e portare il motore alla velocità.

Spingere lentamente verso il basso fino a raggiungere la profondità di taglio preimpostata. Dirigere lo scanalatore nella direzione del taglio, ad esempio dall'alto verso il basso. Il materiale che rimane tra i due tagli può essere rimosso usando lo scalpello in dotazione.



NOTA: Non è possibile ottenere tagli profondi in materiali duri in un unico taglio!

9. Sostituzione delle spazzole in carbonio (vedere la figura 29)

Se si sospetta che la spazzola possa essere usurata o come misura puramente precauzionale, le spazzole possono essere rimosse, ispezionate e sostituite, se necessario. Per prima cosa, svitare completamente il cappuccio sull'alloggiamento della spazzola. Poi, rimuovere la spazzola di carbone dal suo alloggiamento.

Controllare la lunghezza e sostituirla se misura meno di 7 mm.

Sostituire sempre le spazzole in coppia.

Inserire la nuova spazzola nella custodia e riposizionare il cappuccio e fissarlo.

Una volta che entrambi i pennelli sono stati sostituiti, controllare e confermare che lo scanalatore funzioni ancora.

Consentire all'unità di funzionare per alcuni minuti per consentire ai nuovi pennelli di assestarsi.

MANUTENZIONE

PROBLEMA	POSSIBILI CAUSE	SOLUZIONE
Il motore elettrico si surriscalda e si spegne.	1) La protezione da surriscaldamento si è attivata. 2) Il motore è difettoso.	1) Attendere alcuni minuti fino a quando la macchina si è raffreddata, quindi riavviare la macchina. 2) Portare la macchina dal proprio rivenditore per l'ispezione e / o la riparazione
La macchina è accesa ma non funziona	1) La protezione da sovraccarico si è attivata. 2) La protezione da surriscaldamento si è attivata. 3) L'interruttore è danneggiato.	1) Riavviare la macchina. 2) Attendere alcuni minuti fino a quando la macchina si è raffreddata, quindi riavviare la macchina. 3) Portare la macchina dal proprio rivenditore per l'ispezione e / o la riparazione.
Il taglio è difficile e il canale	I dischi di taglio sono piegati	Sostituire i dischi da taglio.

realizzato è irregolare.	o spuntati.	
Durante il taglio, l'attrezzo vibra pesantemente.	I dischi di taglio sono surriscaldati o deformati.	Sostituire i dischi da taglio.
La macchina funziona in modo irregolare e / o rumoroso.	Le spazzole in carbonio sono usurate.	Portare la macchina da un tecnico qualificato per sostituzione delle spazzole in carbonio.



■ I rifiuti di prodotti elettrici non devono essere smaltiti insieme ai rifiuti domestici. Si prega di riciclare dove esistono strutture predisposte. Verificare con l'autorità locale o il rivenditore per consigli sul riciclaggio. Per ulteriori informazioni, visitare www.recycle-more.co.uk

INGCO

EXPLODED VIEW

WLC15008,UWLC15008,WLC15008-4,WLC15008-6,
WLC15008-8,WLC15008-9,WLC15008S

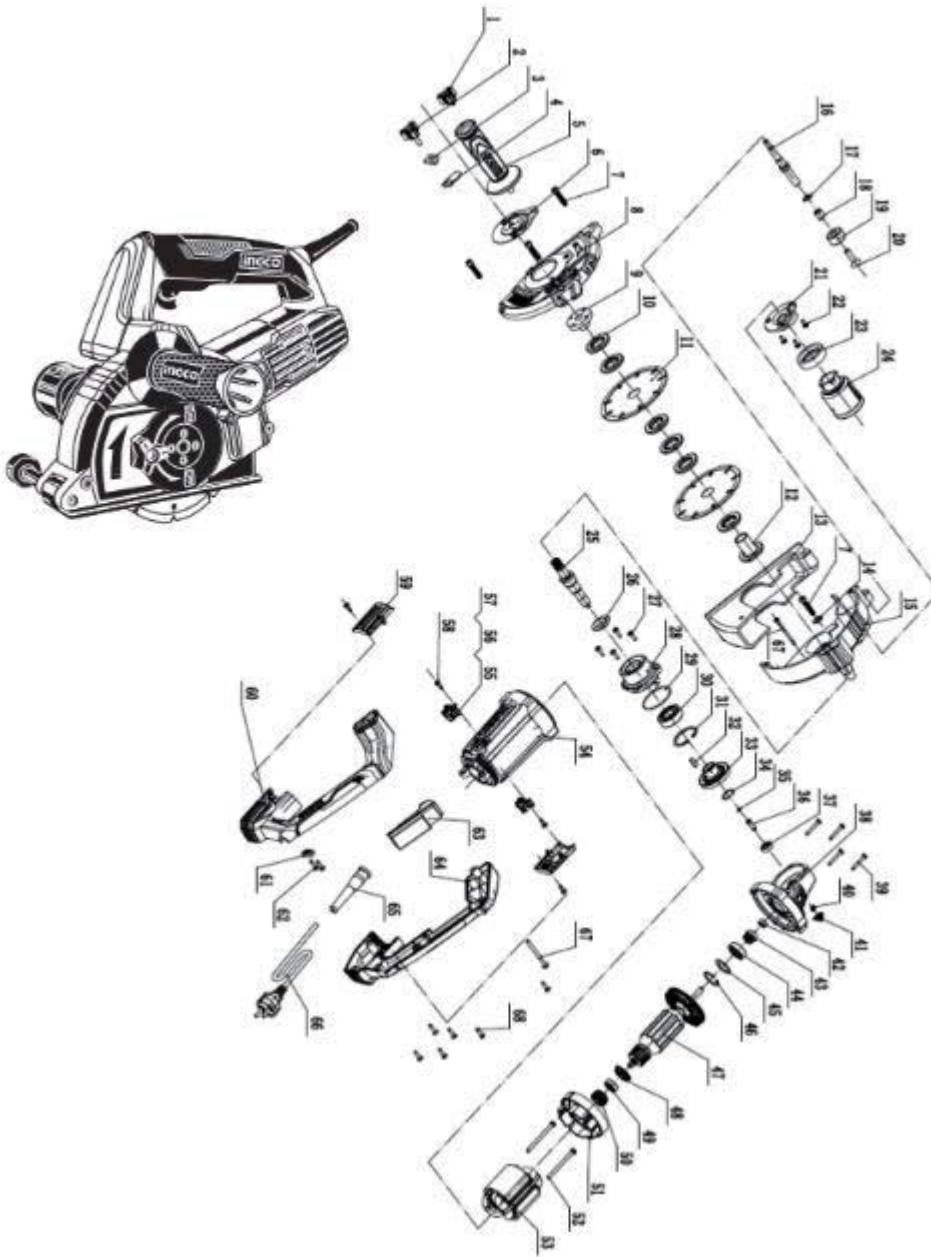



SPARE PART LIST

WLC15008,UWLC15008,WLC15008-4,WLC15008-6, WLC15008-8,WLC15008-9,WLC15008S					
No.	Part Description	Qty	No.	Part Description	Qty
1	Knob M5	1	35	External criclips ϕ 15	1
2	Knob M6	1	36	Spindle lock	1
3	Guage holder	1	37	Bearing 626	1
4	Cutting depth guage	1	38	Gear housing	1
5	Side handle	1	39	Screw ST5x35	4
6	Disc cover plate	1	40	Spring	1
7	Screw M6x25	4	41	Spingdle lock cap	1
8	Fixed guard cover	1	42	Nut M8	1
9	Outer flange	1	43	Pinion	1
10	Cutting width setting plate	6	44	Bearing 6002	1
11	Cutting disc	2	45	Washer ϕ 30x ϕ 20x1	1
12	Inner flange	1	46	Retainer ring ϕ 30	1
13	Moveable guard	1	47	Armature	1
14	Washer ϕ 16x ϕ 6.5x1.5	1	48	Sealing washer	1
15	Fixed guard seat	1	49	Bearing 608	1
16	Bolt	1	50	Bearing sleeve	1
17	Washer M8	1	51	Baffle	1
18	Steel bushing	1	52	Screw ST5x65	2
19	Wheels	1	53	Stator	1
20	Screw M8x30	1	54	Housing	1
21	Dustb tube seat	1	55	Carbon brush holder	2
22	Screw M4x10	3	56	Carbon brush	2
23	Nozzle	1	57	Coil spring	2
24	Dust tube	1	58	Screw ST4x12	2
25	Spindle	1	59	Carbon brush cover	2
26	Dust cap	1	60	Left handle	1
27	Screw M5x16	3	61	Cable clamp	1
28	Gear box cover	1	62	Screw ST4x14	4
29	O-ring ϕ 2x ϕ 44	1	63	Switch	1
30	Bearing 6203	1	64	Right handle	1
31	Retainer ring ϕ 40	1	65	Cord guard	1
32	Key 5x5x16	1	66	Power plug & cord	1
33	Gear	1	67	Screw M5x45	2
34	O-ring ϕ 1x ϕ 5.8	1	68	Screw ST4x19	6

DICHIARAZIONE DI CONFORMITÀ CE

XONE S.r.l.

Certifica che il progetto e la realizzazione di questo prodotto

Marca: INGCO TOOLS

Modello n°: WLC15008

Descrizione: SCANALATORE A MURO

è conforme alle seguenti direttive:

2006/42/CE

2014/30/UE

2011/65/UE

E standard:

EN 650745-1

EN 607545-2-1

EN 55014-1

EN 55014-2

EN 61000-3-2

EN 61000-3-3

XONE s.r.l.

S.S. 172 per Martina Franca n 7600 – Zona PIP, 74123 TARANTO



ingco

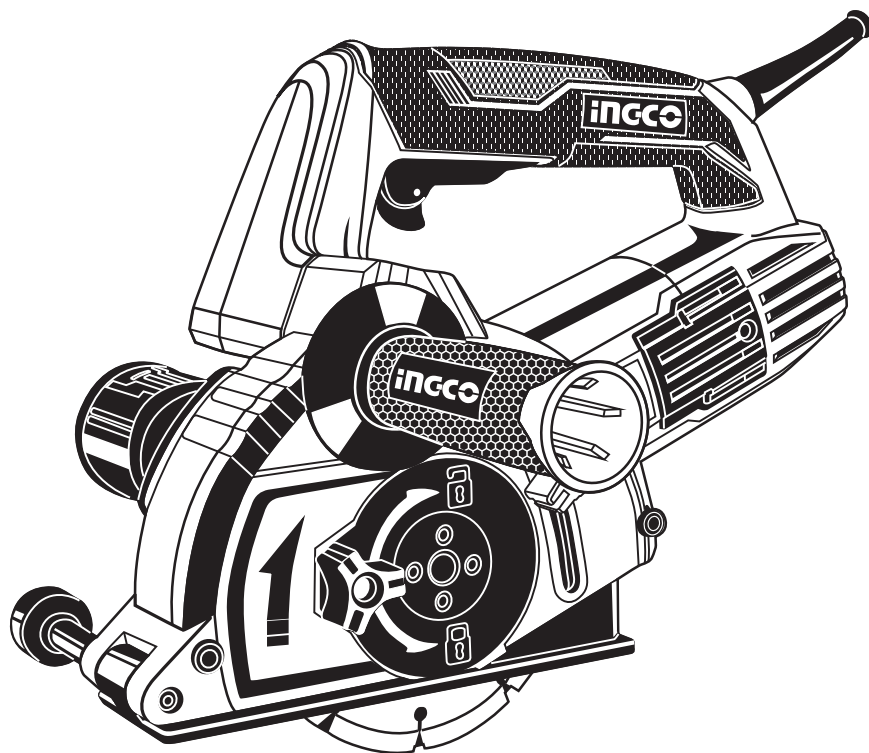

INGCO TOOLS CO.,LIMITED

www.ingco.com

MADE IN CHINA

0819.V02

WLC15008 UWLC15008 WLC15008-4 WLC15008-6
WLC15008-8 WLC15008-9 WLC15008S